

# CITROËN C5 X

PRIJSLIJST - PER 4 SEPTEMBER 2023



CITROËN



# CITROËN C5 X - UITRUSTINGSNIVEAUS

## CITROËN C5 X YOU

### Veiligheid & Dynamische systemen

- 6 airbags (bestuurder + passagier / zij-airbags voor / gordijnairbags voor en achter)
- ABS met elektronische remkrachtverdeling (EBD) en remassistent (BAS)
- Automatisch vergrendelen van de portieren en achterklep bij een snelheid hoger dan 10 km/u
- Bandenspanningscontrolesysteem
- Centrale portiervergrendeling met 2 afstandsbedieningen
- Elektronisch bediende handrem
- ESP met ASR
- Handmatig bedienbaar kinderslot achter
- Indicator 'gordel niet vastgemaakt' bestuurder en passagiers
- Keyless Start
- Koplampen met ECO LED verlichting
- Mistlampen vóór met statische bochtverlichting
- Regen- en lichtsensoren
- Schakelflippers achter het stuur
- Tweetonige claxon
- Variable elektrische stuurbekrachtiging
- Zelfdimmende binnenspiegel

### Rijhulpsystemen

- Achteruitrijcamera met Top Rear Vision (180° weergave van ruimte achter de auto)
- Active Lane Departure Warning System
- Active Safety Brake met voetgangersherkenning (middels camera)
- Coffee Break Alert
- Collision Risk Alert
- Cruise control met snelheidsbegrenzer (programmeerbaar)
- Driver Attention Alert
- Grootlichtassistent
- Hill Start Assist
- Parkeersensoren vóór en achter
- Verkeersbordherkenning

### Interieur

- 12V aansluiting (voorzijde middenconsole)
- Dashboard en deur strip grijs/zwart met chevronpatroon
- Digitaal 7" kleurendisplay in instrumentenpaneel
  - t.b.v. belangrijkste rij-informatie
- Instrumentenpaneel en luchtroosters voorzien van 'Glossy Black' en 'Chrome Satin' accenten
- Plafonnière vóór en achter (vóór met 2 leeslampjes)
- Stuurwiel bekleed met splitleder en voorzien van 2 bedieningszones voor radio en cruise control
- Stuurwiel in hoogte en diepte verstelbaar
- Verlichte make-up spiegels
- Zonneklep bestuurder en passagier (met make-up spiegels)

### Opbergmogelijkheden

- 2 bekerhouders in middenconsole
- Aflegvak met antislipmat vóór
- Gekoeld dashboardkastje met verlichting
- Middenarmsteun achter met 2 bekerhouders, te gebruiken als skilieu
- Opbergvak (afsluitbaar) in centrale console
- Opbergvak onder middenarmsteun
- Opbergvak onder vloer bagageruimte
- Opbergvakken in portieren achter (met ruimte voor 0,5 liter fles)
- Opbergvakken in portieren vóór (met ruimte voor 1,5 liter fles)
- Oprolbare afdekhoes, gekoppeld aan de achterklep
- Sjorringen bagageruimte

### Verwarming en ventilatie

- Automatische dual zone airconditioning
  - met luchtkwaliteitsbewakingssysteem (AQS) en actief carbonfilter
- Ventilatieuitstroomopeningen 2de zijrij

### Infotainment en telematica

- 10-inch HD-touchscreen met natuurlijke stembediening
- My Citroën Drive Plus
  - Navigatiedienst\* met 10" Touchscreen, Connect Nav-services en TomTom® kaartdatabase Europa
- Radio Bluetooth®
  - 8 speakers (4 voorin, 4 achterin)
  - Bluetooth® hands-free en streaming audio
  - DAB+ digitale tuner
  - Draadloos Mirror Screen (Apple Carplay™ en Android Auto™)
  - USB-aansluitingen (vóór- en achterzijde middenconsole) C type
- Connect ONE\* (10 jaar gratis):
  - eCall (noodhulp assistentie)
  - bCall (pechhulp assistentie)
  - Telemaintenance (onderhoudsmeldingen vanuit de auto op uw mobiele telefoon). Een registratie in de Citroën Services Store is vereist.
  - Vehicle Health Report
- Connect PLUS\*\* (12 maanden gratis):
  - Navigatiediensten via TomTom, zoals realtime verkeersinformatie, gevarencodes, etc. (alleen i.c.m. My Citroën Drive Plus (WLIU))
  - Kaart-software update "over the air" (alleen i.c.m. My Citroën Drive Plus (WLIU))
  - Rittenregistratie in MyCitroën app
  - Digitaal instructieboekje
  - Spraakherkenning in Nederlandse taal
  - Remote Control
  - Connected Alarm (indien alarm aanwezig)
  - e-Remote Control (alleen i.c.m. Plug-in Hybrid)
  - EV trip planner (alleen i.c.m. Plug-in Hybrid) Stoelen en bekleding

### Stoelen en bekleding

- 2 Isofix bevestigingspunten op achterbank
- 5 driepuntsgordels
- 5 in hoogte verstelbare hoofdsteunen
- Advanced Comfort Seats met 15mm extra schuimvulling en een gecapitonneerd oppervlak
- Ambiance Urban Grey interieurfafwerking
- Bekleding stof/kunstleder 'Urban Grey' (Grijs/zwart gecombineerd met 'Eiffel Grey' band en 'Graphite Grey' accentstiksels)
- Dashboardpaneel voorzien van 'Mistral Black' en 'Grey Neutral' accenten
- In diepte verstelbare hoofdsteunen (voorstoelen)
- In hoogte verstelbare bestuurders- en passagiersstoel
- Lendensteunverstelling bestuurdersstoel
- Middenarmsteun, dashboard- en portierpanelen (deels) bekleed met kunstleder 'Black'
- Opbergassen aan achterzijde voorstoelen

### Exterieur

- A- en B-stijl met 'Shiny Black' afwerking
- Achterlichten met V-vormige LED-lichtsignatuur
- Buitenspiegels uitgevoerd in 'Shiny Black'
- Buitenspiegels met LED instapverlichting
- Bumper vóór met 'Chrome' accenten
- Comfort knipperlichten (1x activeren 3x knipperen)
- Elektrisch inklapbare, verstelbare en verwarmbare buitenspiegels met geïntegreerd LED-knipperlicht
- Extra getinte achterste zijruiten en achterraut
- Follow me home verlichting
- Geluidwerende voorruit
- LED dagrijverlichting
- 'Magic Wash' ruitenwissers vóór
- Metallic lak (Steel Grey)
- Omlijsting zijruiten uitgevoerd in 'Chrome'
- One-touch elektrisch bedienbare ramen vóór en achter met antiklemvoorziening en kinderbeveiliging
- Portiergrepen uitgevoerd in carrosserie kleur
- Zwarte kunststof bumperskirts (onderzijde bumpers vóór en achter)
- Zwarte kunststof wielkastranden

### Onderstel

- 19" lichtmetalen velgen 'Hephais Grey' met Onyx black aero inserts
- Bandenreparatiekit
- Veersysteem met Progressive Hydraulic Cushions™ (PHC)

# CITROËN C5 X - UITRUSTINGSNIVEAUS

## CITROËN C5 X PLUS (meeruitrusting t.o.v. YOU)

### Rijhulpsystemen

- Long Range dodehoekbewaking
- Uitgebreide verkeersbordherkenning (herkent snelheidslimieten, 'verboden in te rijden', 'STOP' en 'verboden in te halen')
- Active Safety Brake met herkenning van voetgangers, fietsers en nachtfunctie (middels camera en 77 Ghz radar)
- Achteruitrijcamera met Top Rear Vision (180° weergave van ruimte achter de auto)
- Adaptieve Cruise Control (met STOP & GO functie)
- Extended Head-Up Display (full-colour projectie van belangrijkste rij-informatie, infotainment en telematica op de voorruit)
- Rear Cross Traffic Alert (detecteert een bewegend voertuig tijdens achteruit rijden)
- Keyless Entry & Start
- Frameless zelfdimmende binnenspiegel

### Interieur

- Draadloze telefoonlader
- Stuurwiel bekleed met nerfleder 'Black'
- Verwarmd stuurwiel
- Dashboardpaneel voorzien van 'Mistral Black' en 'Brushed Metal' accenten
- LED ambienceverlichting (dashboard, middenconsole, deurgrepen en voetenruimte vóór)
- Digitaal 7" kleurendisplay in instrumentenpaneel

### Stoelen en bekleding

- 2 geïntegreerde instellingen hoofdsteunen vóór
- Ambiance Metropolitan grey interieurafwerking
- Bekleding leder/kunstleder 'Metropolitan grey' (grijs/zwart gecombineerd met 'Eiffel Grey' band en 'Graphite Grey' accentstiksles)
- Vloermatten vóór en achter

### Infotainment en telematica

- 12-inch HD-touchscreen
- Extra USB-aansluiting in middenconsole vóór en achter C type

### Exterieur

- Bumper achter met 'Chrome' accenten

## CITROËN C5 X MAX (meeruitrusting t.o.v. PLUS)

### Rijhulpsystemen

- Vision 360 camera (360 graden beeld van de omgeving)
- Lane Change Assist

### Interieur

- Akoestisch gelamineerde zijruiten voor en achter voor extra geluidsisolatie
- Aluminium pedalen en voetsteun
- Dashboardpaneel voorzien van 'Mistral Black' en 'Wood' accenten
- RVS instapljsten vóór en achter
- RVS lijst bagageruimte inclusief chrome afwerking

### Stoelen en bekleding

- 4 geïntegreerde instellingen hoofdsteunen vóór
- Ambiance Hype Black interieurafwerking
- Bekleding leder 'Hype Black' (grijs/zwart gecombineerd met 'Eiffel Grey' band en 'Graphite Grey' accentstiksles)
- Elektrische stoelverstelling vóór met geheugenstand bestuurdersstoel
- Stoelverwarming voorstoelen met 3 standen

### Exterieur

- Handsfree gemotoriseerde achterklep
  - Hands free toegang d.m.v. trapbeweging onder achterbumper
- Extra getinte achterste zijruiten en achterrait

### Onderstel

- 19" lichtmetalen velgen 'Onyx black' met Onyx black aero inserts

\* Incl:

- Spraakbesturing van navigatie, telefoon en audio
- Lifetime kaartupdates, maximaal 4 updates per jaar (indien beschikbaar)
- Deze kaartupdates worden gratis bij een onderhoudsbeurt uitgevoerd door uw Citroën-dealer
- 12 maanden CITROËN Connected Services 'Connect PLUS', incl.:
  - Realtime verkeersinformatie; via TomTom Traffic
  - Tankstations; adres, prijsinformatie en mogelijkheid tot direct navigeren
  - Parkeren; adres en mogelijkheid tot direct navigeren, realtime het aantal beschikbare parkeerplaatsen
  - Weerbericht; weergave weerbericht op de ingestelde route
  - Lokaal zoeken, bellen en navigeren naar gekozen POI (Point of Interest)

Om 12 maanden gratis gebruik te kunnen maken van CITROËN Connect PLUS is een aanmelding nodig via de Citroën Services Store of de MyCitroën app.

Na 12 maanden kunt u een betaald abonnement op CITROËN Connect PLUS nemen per maand of per jaar.

Ga naar [www.citroën.nl](http://www.citroën.nl) voor meer informatie.

# CITROËN C5 X - UITRUSTINGSNIVEAUS

## CITROËN C5 X HYPNOS (meeruitrusting t.o.v. MAX)

### Interieur

- Dashboardpaneel voorzien van 'Karuun' en 'Mistral Black' accenten

### Stoelen en bekleding

- Ambiance Hype Hypnos (Leer / Alcantara) interieurafwerking
- Bekleding leder/alcantara 'Hype Hypnos' (grijs/zwart gecombineerd met 'Eiffel Grey' band en 'Graphite Grey' accentstiksles)
- 'Hypnos' vloermatten
- Massagefunctie en geventileerde voorstoelen (elektrisch bedienbaar)
- Passagiersstoel vóór verschuifbaar vanaf 2e zitrij

### Exterieur

- Metallic lak (Eclipse Blue)
- Two Tone dak Perla Nera Black
- Panoramisch schuif- kanteldak
- 'Hypnos' badges op zij- & achterkant

### Onderstel

- 19" lichtmetalen velgen 'Onyx black' met Onyx black aero inserts & dark coating

## CITROËN C5 X PLUG-IN HYBRID (specifieke uitrustingsverschillen i.g.v. PLUG-IN HYBRID uitvoeringen)

### Rijhulpsystemen

- 4 instelbare rijmodi: Electric/Normal/Comfort/Sport
- Active Safety Brake met herkenning van voetgangers, fietsers en nachtfunctie (middels camera en 77 Ghz radar) (i.g.v. You)

### Interieur

- Binnenspiegel met 'Electric-mode' indicatie LED
- Verhoogde laadvloer (niet verstelbaar) met opbergvak voor laadkabel

### Infotainment en telematica

- Extra USB-aansluiting in middenconsole vóór C type (i.g.v. You)
- HYBRID menu HD-touchscreen
  - t.b.v. monitoren energieverbruik, laadstatus, EV actieradius en laadstation POI

### Laden PLUG-IN HYBRID

- BRAKE-functie:
  - Met deze functie wordt bij snelheid minderen energie teruggewonnen en opgeslagen.
  - De motorremfunctie neemt toe, waardoor 'one pedal driving' mogelijk wordt.
- ESAVE-functie:
  - Met deze functie kunt u voldoende elektrische energie achter de hand houden om de laatste 10 of 20 kilometers van uw rit in de 100% elektrische modus te rijden.
  - Laadkabel type 2 (CCS) mode 3 (t.b.v. opladen met wallbox of openbaar laadpunt)
- Boordlader 3,7kW - 1 fase

### Exterieur

- Voorportieren voorzien van 'PHEV' badge

### Onderstel

- Actieve Citroën Advanced Comfort-ophanging
- 3 instelbare rijmodi om karakter van de Progressive Hydraulic Cushions® af te stemmen: Normal/Comfort/Sport

#### \* Incl:

- Spraakbesturing van navigatie, telefoon en audio
- Lifetime kaartupdates, maximaal 4 updates per jaar (indien beschikbaar)
- Deze kaartupdates worden gratis bij een onderhoudsbeurt uitgevoerd door uw Citroën-dealer
- 12 maanden CITROËN Connected Services 'Connect PLUS', incl.:
  - Realtime verkeersinformatie; via TomTom Traffic
  - Tankstations; adres, prijsinformatie en mogelijkheid tot direct navigeren
  - Parkeren; adres en mogelijkheid tot direct navigeren, realtime het aantal beschikbare parkeerplaatsen
  - Weerbericht; weergave weerbericht op de ingestelde route
  - Lokaal zoeken, bellen en navigeren naar gekozen POI (Point of Interest)

Om 12 maanden gratis gebruik te kunnen maken van CITROËN Connect PLUS is een aanmelding nodig via de Citroën Services Store of de MyCitroën app.

Na 12 maanden kunt u een betaald abonnement op CITROËN Connect PLUS nemen per maand of per jaar.

Ga naar [www.citroën.nl](http://www.citroën.nl) voor meer informatie.

# CITROËN C5 X - CONSUMENTENPRIJZEN

				Bedragen in €						
	Code	Uitrustingsniveau	Transmissie	Consumentenprijs <sup>(1)</sup>	Fiscale waarde <sup>(2)</sup>	BPM <sup>(3)</sup>	Netto cat prijs excl. BTW/BPM	Bijtelling vanaf <sup>(4)</sup>	CO2 (g/km) <sup>(5)</sup>	Energie-label <sup>(6)</sup>

## BENZINE

PureTech 130 S&S EAT8	1CWKCBHM61B0A030	You	EAT8	<b>46.400</b>	45.500	6.666	32.094	308	136	B
PureTech 130 S&S EAT8	1CWKCBLM61B0A030	Plus	EAT8	<b>48.900</b>	48.000	6.815	34.037	325	137	B

## PLUG-IN HYBRID 180

Plug-in Hybrid 180 e-EAT8	1CWKCBHR8AB0A030	You	e-EAT8	<b>46.320</b>	45.330	832	36.775	307	32	A
Plug-in Hybrid 180 e-EAT8	1CWKCBLR8AB0A030	Plus	e-EAT8	<b>48.820</b>	47.830	832	38.841	324	32	A

## PLUG-IN HYBRID 225

Plug-in Hybrid 225 e-EAT8	1CWKCBLR7AB0A030	Plus	e-EAT8	<b>50.320</b>	49.330	832	40.081	334	32	A
Plug-in Hybrid 225 e-EAT8	1CWKCBTR7AB0A030	Max	e-EAT8	<b>52.520</b>	51.530	832	41.899	349	32	A
Plug-in Hybrid 225 e-EAT8	1CWKCBTR7AB0P130	Hypnos	e-EAT8	<b>54.820</b>	53.830	858	43.779	364	33	A

## PRIVATE LEASE

Bent u geïnteresseerd in private lease? U kunt uw exacte Private Lease maandtermijn berekenen op [www.privatelease.citroen.nl](http://www.privatelease.citroen.nl). Hier kunt u uw nieuwe Citroën samenstellen naar uw wensen en de Private Lease maandtermijn berekenen op basis van de door u gewenste looptijd, kilometrage, opties, etc. Voor meer informatie over de inhoud en voorwaarden kunt u hier ook terecht.

## SPECIFICATIE INBEGREPEN KOSTEN BENZINE VERSIES

	incl. BTW	BTW	excl. BTW
<b>Adviestarief kosten rijklaar maken</b>	<b>822,70</b>	<b>142,78</b>	<b>679,92</b>
Adviestarief kosten rijklaar is incl. transport van importeur naar dealer, kentekenplaten, Citroën Safety Kit (o.a. lifehammer, gevarendriehoek, 4 veiligheidsvesten, handschoenen, olieabsorberende mat) en rijklaar maken van uw nieuwe auto. excl. brandstof.			
<b>Leges</b>	<b>54,80</b>	<b>0,79</b>	<b>54,01</b>
Inschrijving in het kentekenregister	43,40	n.v.t.	43,40
Tenaamstelling	11,40	0,79	10,61
<b>Recyclingsbijdrage</b>	<b>22,50</b>	<b>3,90</b>	<b>18,60</b>
Sinds 1 januari 1995 wordt de recyclingsbijdrage, die wettelijk verplicht is op grond van de wet Milieubeheer, in rekening gebracht.			
Automobiles Citroën verklaart dat, door toepassing van de de voorschriften in de Europese regelgeving (Richtlijn 2000/53) met betrekking tot autowrakken, wordt voldaan aan de in deze richtlijn gestelde doelen en dat recyclebare materialen worden gebruikt voor de fabricage van producten die door Automobiles Citroën worden verkocht.			
<b>Totaal additionele kosten</b>	<b>900,00</b>	<b>147,48</b>	<b>752,52</b>

## SPECIFICATIE INBEGREPEN KOSTEN PLUG-IN HYBRID VERSIES

	incl. BTW	BTW	excl. BTW
<b>Adviestarief kosten rijklaar maken</b>	<b>912,70</b>	<b>158,40</b>	<b>754,30</b>
Adviestarief kosten rijklaar is incl. transport van importeur naar dealer, kentekenplaten, Citroën Safety Kit (o.a. lifehammer, gevarendriehoek, 4 veiligheidsvesten, handschoenen, olieabsorberende mat) en rijklaar maken van uw nieuwe auto, incl. volgeladen tractiebatterij.			
<b>Leges</b>	<b>54,80</b>	<b>0,79</b>	<b>54,01</b>
Inschrijving in het kentekenregister	43,40	n.v.t.	43,40
Tenaamstelling	11,40	0,79	10,61
<b>Recyclingsbijdrage</b>	<b>22,50</b>	<b>3,90</b>	<b>18,60</b>
Sinds 1 januari 1995 wordt de recyclingsbijdrage, die wettelijk verplicht is op grond van de wet Milieubeheer, in rekening gebracht.			
Automobiles Citroën verklaart dat, door toepassing van de de voorschriften in de Europese regelgeving (Richtlijn 2000/53) met betrekking tot autowrakken, wordt voldaan aan de in deze richtlijn gestelde doelen en dat recyclebare materialen worden gebruikt voor de fabricage van producten die door Automobiles Citroën worden verkocht.			
<b>Totaal additionele kosten</b>	<b>990,00</b>	<b>163,10</b>	<b>826,90</b>

<sup>(1)</sup> De consumentenadviesprijs zoals hierboven vermeld, is de adviesprijs van de auto inclusief btw en bpm en alle kosten die gemaakt moeten worden om uw auto rijklaar te maken.

De genoemde prijzen zijn adviesprijzen en kunnen na het opstellen van deze prijslijst wijzigingen ondergaan. Vraag uw Citroën-dealer altijd naar de laatste (prijs)informatie

<sup>(2)</sup> De fiscale waarde geldt als grondslag voor het berekenen van de fiscale bijtelling.

<sup>(3)</sup> De hoogte van de bpm is gebaseerd op de per 1 januari 2022 geldende tarieven. Het weergegeven bpm-bedrag wordt bepaald op grond van de CO<sub>2</sub>-uitstoot volgens de WLTP-testprocedure en op basis van de standaard uitrusting. Het totale bpm-bedrag is afhankelijk van de exacte CO<sub>2</sub>-uitstoot volgens de WLTP-testprocedure van de samengestelde auto inclusief gekozen opties, pakketten en combinaties hiervan.

Raadpleeg uw Citroën-dealer voor meer informatie of stel uw auto samen in onze car configurator op [www.citroen.nl/carconfigurator](http://www.citroen.nl/carconfigurator) om de exacte CO<sub>2</sub>-emissie, het totale bpm-bedrag en daarmee de totale prijs van uw auto te bepalen.

<sup>(4)</sup> Netto bijtellingsbedrag op basis van 36,93% loonbelasting en 22% bijtelling. Vanafbedrag op basis van de standaard uitrusting, het totale bijtellingsbedrag is afhankelijk van de samengestelde auto inclusief gekozen opties en pakketten. Citroën Nederland en de Citroën dealers kunnen niet aansprakelijk worden gesteld indien de werkelijke loonbelasting en/of bijtellingspercentage afwijkt of wordt gewijzigd.

<sup>(5)</sup> De vermelde waarden voor brandstofverbruik en CO<sub>2</sub>-emissie worden bepaald door de WLTP-testprocedure en op basis van de standaard uitrusting. De exacte CO<sub>2</sub>-uitstoot volgens de WLTP-testprocedure is afhankelijk van de samengestelde auto inclusief de gekozen opties, pakketten en combinaties hiervan.

<sup>(6)</sup> De vermelde energielabels zijn gebaseerd op de CO<sub>2</sub>-emissie volgens de WLTP-testprocedure en op basis van de standaard uitrusting. Het definitieve label is afhankelijk van de exacte CO<sub>2</sub>-uitstoot volgens de WLTP-testprocedure van de samengestelde auto inclusief de gekozen opties, pakketten en combinaties hiervan.

# CITROËN C5 X - OPTIEPRIJZEN

	Optiecode	YOU	PLUS	MAX	HYPNOS	Bedragen in €			
						incl. BTW excl. BPM <sup>(1)</sup>	excl. BTW excl. BPM <sup>(1)</sup>		
<b>CARROSSERIEKLEUREN / EXTERIEUR</b>									
<b>Metallic lak</b>									
Steel Grey	M0F4	●	●	●	-	<b>900</b>	744		
Eclipse Blue	M06L	○	○	○	●				
Perla Nera Black	M09V	○	○	○	○				
Platinum Grey	M0VL	○	○	○	○				
Smart Grey	M0KL	○	○	○	-				
<b>Parelmoer lak</b>									
Pearl White	M6N9	○	○	○	-	<b>1050</b>	868		
<b>Two Tone Perla Nera Black</b>									
- Dak en buitenspiegelkappen uitgevoerd in contrasterende kleur Perla Nera Black (niet mogelijk i.c.m. carrosseriekleuren Perla Nera Black)	JD20	-	○	○	●	<b>350</b>	289		
<b>Panoramisch schuif- kanteldak</b>									
- Hoog thermisch beschermend	TC07	-	-	○	●	<b>1300</b>	1074		
- Incl. plafonnière achter met 2 leeslampjes									
<b>Dakrails (uitgevoerd in 'shiny black')</b>									
	PQ02	-	○	○	-	<b>200</b>	165		
<b>Verwarme voorruit</b>									
(werkt uitsluitend onder 0-graden celcius en met draaiende motor) (niet beschikbaar i.c.m. Panoramisch schuif- kanteldak)	LW02	-	○	○	-	<b>250</b>	207		
<b>WIELEN</b>									
<b>Voorbereiding voor het reservewiel</b>									
Bandenreparatieset komt te vervallen (niet i.c.m. plug-in Hybrid)	RS19	○	○	-	-	<b>20</b>	17		
<b>STOELEN / BEKLEDING / INTERIEUR</b>									
<b>Ambiance Hype Black</b>									
- Bekleding leder 'Hype Black' (grijs/zwart gecombineerd met 'Eiffel Grey' band en 'Graphite Grey' accentstiksles)	LRFX	-	○	●	-	<b>1.400</b>	1.157		
- Dashboardpaneel voorzien van 'Mistral Black' en 'Wood' accenten									
- Elektrische stoelverstelling vóór met geheugenstand bestuurdersstoel									
- Stoelverwarming voorstoelen met 3 standen									
<b>Ambiance Hype Adamantium</b>									
- Bekleding leder 'Hype Adamantium' (grijs/zwart gecombineerd met 'Wood' band en 'Mistral Black' accentstiksles)	LRFD	-	○	-	-	<b>2.000</b>	1.653		
- Dashboardpaneel voorzien van 'Adamantium' en 'Mistral Black' accenten									
- Elektrische stoelverstelling vóór met geheugenstand bestuurdersstoel (i.c.m. Plus)									
- Massagefunctie en geventileerde voorstoelen (elektrisch bedienbaar)									
- Passagiersstoel vóór verschuifbaar vanaf 2e zitrij				○		<b>600</b>	496		
- Stoelverwarming voorstoelen met 3 standen (i.c.m. Plus)									
<b>Stoelverwarming voorstoelen met 3 standen</b>									
	WAED	○	○	●	●	<b>200</b>	165		
<b>Pack HiFi-audio</b>									
- Digitale geluidsverwerking	6F03	-	-	○	●	<b>500</b>	413		
- 8 speakers (5 voorin, 3 achterin) (m.o.a. woofers in de voor- en achterdeuren, tweeters in de voorruitstijlen en een subwoofer onder de kofferbodem)									
<b>AMBIANCE URBAN GREY - YOU</b>		<b>AMBIANCE METROPOLITAN GREY</b>		<b>AMBIANCE HYPE BLACK</b>		<b>AMBIANCE ADAMANTIUM</b>		<b>AMBIANCE HYPNOS</b>	
<b>LADEN</b>									
<b>Boordlader 7,4kW - 1 fase</b>									
- Verdubbelt de laadsnelheid via een Wallbox (0% - 100% in 2 uur) (alleen beschikbaar i.c.m. Plug-in Hybrid)	LZ02	○	○	○	○	<b>400</b>	331		
<b>RIJHULPSYSTEMEN</b>									
<b>Pack Drive Assist</b>									
- Active Safety Brake met herkenning van voetgangers, fietsers en nachtfunctie (middels camera en 77 Ghz radar) i.g.v. PureTech 130 S&S EAT8	ZVDX	○	●	●	●	<b>300</b>	248		
- Adaptieve Cruise Control met STOP & GO functie									
- Uitgebreide verkeersbordherkenning (herkent snelheidslimieten, 'verboden in te rijden', 'STOP' en 'verboden in te halen')									

<sup>(1)</sup> Elke optie of combinatie van opties kan de CO<sub>2</sub>-uitstoot van de auto beïnvloeden. Dit heeft gevolgen voor de te betalen bpm. Voor een exacte vaststelling van het bpm-bedrag van de door u samengestelde auto verwijzen we u naar onze car configurator. Ga hiervoor naar [www.citroen.nl/configurator](http://www.citroen.nl/configurator) of scan de QR-code.

● = Standaard ○ = Optioneel - = Niet leverbaar





# CITROËN C5 X - OPTIEPRIJZEN



Steel Grey (metallic)



Platinum Grey (metallic)



Eclipse Blue (metallic)



Perla Nera Black (metallic)



Smart Grey (metallic)



Pearl White (metallic)



Steel Grey (metallic)  
+ Two Tone Perla Nera Black (JD20)



Platinum Grey (metallic)  
+ Two Tone Perla Nera Black (JD20)



Eclipse Blue (metallic)  
+ Two Tone Perla Nera Black (JD20)



Smart Grey (metallic)  
+ Two Tone Perla Nera Black (JD20)



Pearl White (parelmoer)  
+ Two Tone Perla Nera Black (JD20)



Dakrails uitgevoerd in 'shiny black' (PQ02)





19" lichtmetalen velgen  
Hephaïst Grey met Onyx black  
aero inserts



19" lichtmetalen velgen  
'Onyx black' met Onyx black  
aero inserts

# CITROËN C5 X - ADVANCED E-COMFORT OPLOSSINGEN

INSTALLATIEPAKKETTEN ADVANCED E-COMFORT SLIMME WALLBOX	Bedragen in €		
	incl. BTW	excl. BTW	
<b>Easywallbox</b> <ul style="list-style-type: none"> <li>- Plug&amp;Play laadpaal (behoeft enkel een muurdoorboring)</li> <li>- Laadvermogen 3,7kW, uit te breiden naar 7,4kW</li> <li>- Laadsessies plannen en starten/stoppen via de app</li> <li>- Verbruik inzichtelijk via de app (Let wel: niet voldoende voor de belastingdienst)</li> <li>- Ideaal voor de particuliere klant die geen kosten hoeft te verrekenen met derden en niet de snelste laadoplossing hoeft te hebben</li> </ul>		<b>499,00</b>	412,40
<b>Connected Wallbox</b> <ul style="list-style-type: none"> <li>- 11 kW 3-fase Connectieve laadpaal die wordt aangesloten op de meterkast</li> <li>- Laadsessies plannen en starten/stoppen via de app</li> <li>- 6 m vaste kabel</li> <li>- Uitbreiding meterkast max. 8 modules</li> <li>- Aardlekautomaat 3F 3*16A type A</li> <li>- Backoffice; Smart Wallbox App</li> <li>- Extra diensten als straat- en graafwerk mogelijk tegen meerprijs</li> <li>- Automatisch zakelijk verrekenen met werkgever of fiscus mogelijk - Ideaal voor de particuliere of zakelijke klant die snel weer op weg wilt en eventueel zakelijk wilt verrekenen</li> <li>- Prijs is voor een basisinstallatie, waarbij een installateur tijdens een online schouwing zal bepalen of dit voldoende is</li> </ul>		<b>1.947,00</b>	1.609,09
<b>Connected Wallbox-app</b> <ul style="list-style-type: none"> <li>- Om gebruik te kunnen maken van de Connected Wall Box is een abonnement op de Connected Wall Box-app noodzakelijk</li> <li>- Deze app ondersteunt de configuratie, bediening en onderhoud van uw Connected Wall Box</li> </ul>	<b>per maand</b>	<b>4,84</b>	4,00
<b>Bevestigingspaal</b> <ul style="list-style-type: none"> <li>- Paal voor bevestiging van de wallbox uit de bovengenoemde pakketten op aarden grond</li> <li>- Paal inclusief betonnen voet voor bevestiging van de wallbox uit de bovengenoemde pakketten op cementvloer</li> </ul>		<b>548,00</b>	452,89
		<b>448,00</b>	370,25
* Graafwerkzaamheden en herstel bestrating bij de meest gangbare 'losse' bestratingen mogelijk. Uitzonderingen kunnen echter van toepassing zijn. Dit zal de installateur met u bespreken.			

FREE2MOVE eSolutions	incl. BTW	excl. BTW	
<b>eSolutions laadabonnement</b> <p>Laadpas voor laden van de batterij:</p> <ul style="list-style-type: none"> <li>- bij eigen wallbox</li> <li>- bij 99,99% van de publieke laadpunten in Nederland</li> <li>- bij meer dan 250.000 laadpunten in Europa</li> </ul>	<b>per maand</b>	<b>4,99</b>	4,12

Wilt u een offerte ontvangen? Scan onderstaande QR-code voor de leadpagina van onze partner ENGIE om een offerte op maat te ontvangen:





# CITROËN C5 X - TECHNISCHE SPECIFICATIES

	PureTech 130 S&S EAT8 <sup>(1)</sup>	Plug-in Hybrid 180 ë-EAT8 <sup>(1)</sup>	Plug-in Hybrid 225 ë-EAT8 <sup>(1)</sup>
<b>VERBRANDINGSMOTOR</b>			
Type motor	Benzine Turbo	Benzine Turbo	Benzine Turbo
Cilinderinhoud cm <sup>3</sup>	1199	1598	1598
Max. vermogen in kW (pk) bij toeren/min.	96 (130) bij 5500	110 (150) bij 4250	132 (181) bij 6000
Max. koppel in Nm bij toeren/min.	230 bij 1750	250 bij 1750	250 bij 1750
Stop & Start systeem	met startmotor	met startmotor	met startmotor
Type	Euro 6d ISC FCM	Euro 6d ISC FCM	Euro 6d ISC FCM
<b>ELEKTROMOTOR</b>			
Type motor	-	Elektrisch	Elektrisch
Max. vermogen in kW (pk) bij toeren/min.	-	81,2 (110) bij 2500	81,2 (110) bij 2500
Max. koppel in Nm bij toeren/min.	-	320 tussen 500-2500	320 tussen 500-2500
Capaciteit tractiebatterij (kWh)	-	12,44	12,44
Vermogen tractiebatterij (kW)	-	100	100
<b>COMBINATIE VERBRANDINGSMOTOR &amp; ELEKTROMOTOR</b>			
Gecombineerd max. vermogen in kW (pk)	-	133 / (180)	165 / (225)
Gecombineerd max. koppel in Nm	-	360	360
<b>OVERBRENGINGEN</b>			
Versnellingsbak	Automaat	Automaat	Automaat
Aantal versnellingen vooruit	8	8	8
<b>STUURINRICHTING</b>			
Stuurbekrachtiging	Variabele elektrische stuurbekrachtiging		
Draaicirkel tussen trottoirs in m.	11,17		
<b>ONDERSTEL</b>			
Ophanging voor	Onafhankelijk, Pseudo McPherson	Onafhankelijk, Pseudo McPherson	Onafhankelijk, Pseudo McPherson
Ophanging achter	Semi-onafhankelijk, torsieas	Semi-onafhankelijk, torsieas	Semi-onafhankelijk, torsieas
<b>VELGEN &amp; BANDEN</b>			
Velgmateriaal	Lichtmetaal	Lichtmetaal	Lichtmetaal
Bandenmaat	205/55 R19 97V	205/55 R19 97V	205/55 R19 97V
<b>REMSYSTEEM</b>			
Voor	Schijf	Schijf	Schijf
Achter	Schijf	Schijf	Schijf
Parkeerrem	Elektrisch	Elektrisch	Elektrisch
<b>VOLUMES (DM<sup>3</sup>, VDA NORM) / CAPACITEIT (KWH)</b>			
Kofferinhoud (l)	545	485	485
Kofferinhoud (l) met neergeklapte achterbank	1640	1580	1580
Tankinhoud	57	40	40
<b>GEWICHTEN (KG)</b>			
Massa ledig voertuig (kenteken)	1393	1697	1697
Nuttige belasting	512	488	488
Max. toelaatbaar gewicht	1905	2185	2185
Max. aanhangergewicht geremd	1050	1350	1350
Max. aanhangergewicht ongeremd	745	750	750
Max. treingewicht (voertuig met aanhanger)	2955	3535	3535
Max. druk op trekhaak	70	70	70
Max. daklast	85	85	85
<i>*onder voorbehoud van definitieve typegoedkeuring</i>			
<b>PRESTATIES</b>			
		<b>verbrandingsmotor / elektrisch</b>	<b>verbrandingsmotor / elektrisch</b>
Max. snelheid in km/h	210	225 / 135	233 / 135
0-100 km/h in sec.	10,4	8,3	7,8
<b>BRANDSTOFVERBRUIK <sup>(2)</sup></b>			
Verbruik Laag: stad (L / 100km)	7,3	-	-
Verbruik Gemiddeld: buitenwijk (L / 100km)	6,1	-	-
Verbruik Hoog: buitenweg (L / 100km)	5,2	-	-
Verbruik Extra Hoog: snelweg (L / 100km)	6,2	-	-
Verbruik Gecombineerd (L / 100km)	6,0	1,4	1,4 - 1,5
CO <sub>2</sub> -uitstoot Gecombineerd (g / km)	136 - 137	32	32 - 33
Actieradius in km in volledige elektrische modus	-	tot 62	tot 62
Energielabel	A	A	A
<b>ACCU <sup>(3)</sup> EN LAADSYSTEEM</b>			
Type / Capaciteit tractiebatterij (kWh)	-	Lithium-Ion	Lithium-Ion
On-Board Charger (OBC) <sup>(4)</sup> standaard / optioneel	-	3,7 kW 1-fase / 7,4 kW 1-fase	3,7 kW 1-fase / 7,4 kW 1-fase
Laadkabel standaard	-	Type 2 mode 3 (Mennekes)	Type 2 mode 3 (Mennekes)
Laadtijd 0-100%	-		
- via stopcontact (230V, 16A) i.c.m. standaard 3,7 kW 1-fase OBC(5)	-	ca. 7 uur	ca. 7 uur
- via Citroën wallbox 11kW (3-fase) i.c.m. standaard 3,7 kW 1-fase OBC	-	ca. 3 uur en 30 minuten	ca. 3 uur en 30 minuten
- via publieke laadpaal 32kW (3-fase) i.c.m. optionele 7,4 kW 1-fase OBC	-	ca. 2 uur	ca. 2 uur

<sup>(1)</sup> Efficient Automatic Transmission

<sup>(2)</sup> De vermelde waarden voor brandstofverbruik en CO<sub>2</sub>-emissie voldoen aan de WLTP-testprocedure, op basis waarvan nieuwe voertuigen vanaf 1 september 2018 typegoedkeuring krijgen. De vermelde waarden voor brandstofverbruik en CO<sub>2</sub>-emissie kunnen variëren afhankelijk van de werkelijke gebruiksomstandigheden en verschillende factoren, zoals: specifieke uitrusting, opties en bandenformaat. Neem contact op met uw dealer voor meer informatie of stel uw auto samen in onze car configurator om de CO<sub>2</sub>-emissie, het BPM bedrag en daarmee de totale prijs van uw auto te bepalen. Vraag uw Citroën dealer altijd naar de laatste (prijs)informatie

<sup>(3)</sup> Garantie tractiebatterij: 8 jaar of 160.000km garantie (hetgeen het eerste is bereikt). De garantie op de tractiebatterij is van toepassing op elk defect aan de accu en op de laadcapaciteit van de accu (70% van de capaciteit is gegarandeerd gedurende 8 jaar).

<sup>(4)</sup> Een On-Board Charger heeft een rendement van ca. 90%. Hier is rekening mee gehouden in de berekening van de verwachte laadtijd.

<sup>(5)</sup> Bij gebruik van een 16A stopcontact i.c.m. een 16A laadkabel.

# CITROËN C5 X - LIJNTEKENINGEN IN MM

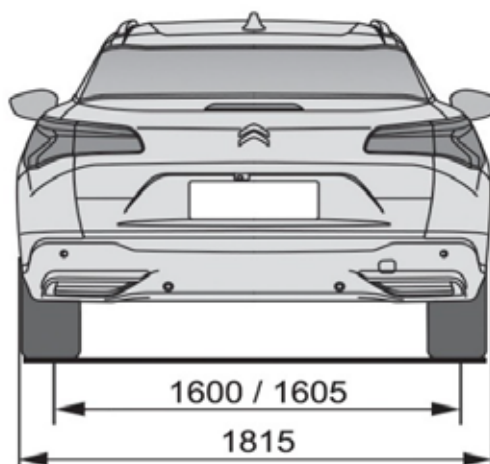
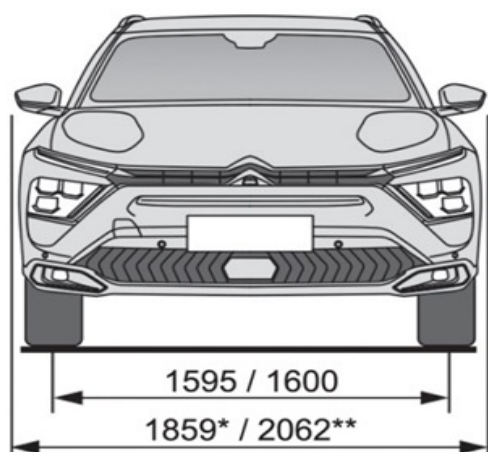
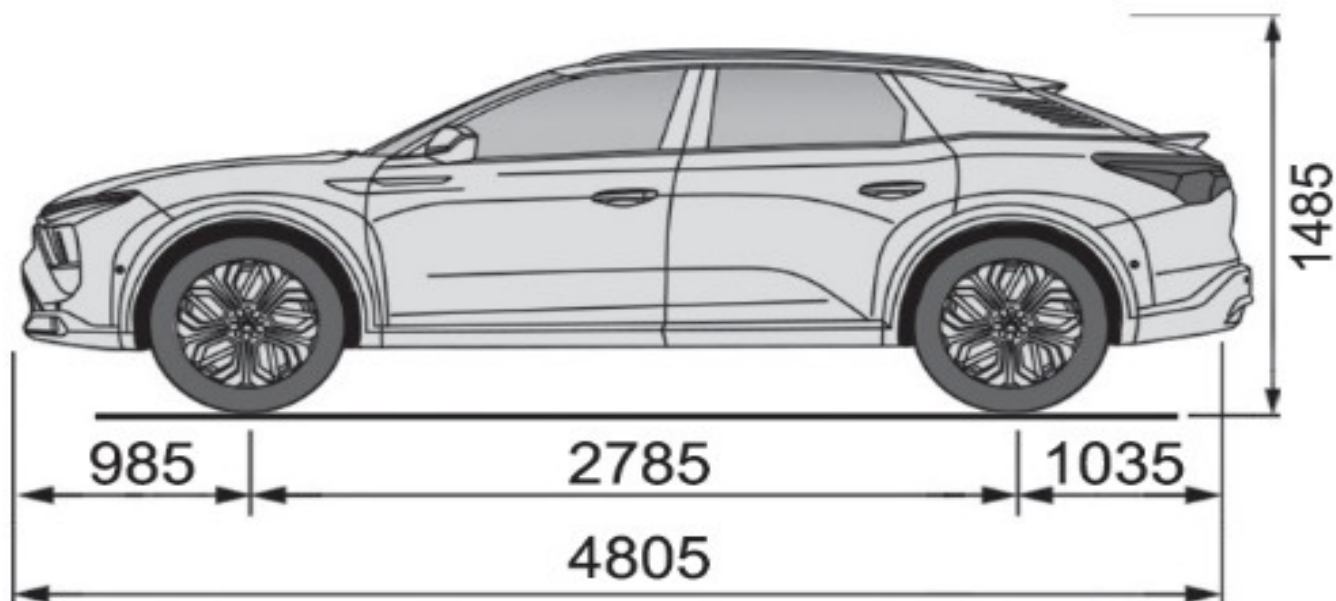

\* Breedte met ingeklapte buitenspiegels

\*\* Breedte met uitgeklapte buitenspiegels

# BPM / BIJTELLING 2023

## BPM-DIFFERENTIATIE

Voor het bepalen van het BPM-bedrag gelden de volgende differentiaties:

- Een vast tarief van € 400 voor auto's met een CO<sub>2</sub>-uitstoot van 1 g/km of meer (behalve PHEV)
- Een BPM-opslag voor auto's met een CO<sub>2</sub>-uitstoot boven een grenswaarde volgens een malustabel
- Een dieseltoeslag van € 94,30 per gram boven de grenswaarde van 73 gram
- De prijsconsequenties zijn in deze prijslijst reeds verwerkt

## 1. ELEKTRISCHE VOERTUIGEN (EV, NUL EMISSIE)

<b>Vast tarief</b>	€ 0
<b>Grenswaarden CO<sub>2</sub>-uitstoot</b>	<b>BPM-opslag</b>
0 g/km	€ 0
<b>Grenswaarden fiscale waarde</b>	<b>Fiscale bijtelling</b>
≤ €30.000	16%
> €30.000	22%
<b>Motorrijtuigenbelasting</b>	Geen

## 2. BENZINE & DIESEL VOERTUIGEN

<b>Vast tarief</b>	€ 400
<b>Grenswaarden CO<sub>2</sub>-uitstoot</b>	<b>BPM-opslag per g/km (Benzine &amp; Diesel)</b>
1 - 82 g/km	€ 2
83 - 106 g/km	€ 68
107 - 148 g/km	€ 149
149 - 165 g/km	€ 244
> 166 g/km	€ 488

<b>Grenswaarden CO<sub>2</sub>-uitstoot</b>	<b>Diesel-toeslag per g/km</b>
≤ 73 g/km	€ 0
> 74 g/km	€ 94,30

<b>Fiscale bijtelling</b>	22%
<b>Motorrijtuigenbelasting</b>	Vol tarief (afhankelijk van voertuiggewicht en provincie van registratie)

## 3. PLUG-IN HYBRID VOERTUIGEN (PHEV)

<b>Vast tarief</b>	€ 0
<b>Grenswaarden CO<sub>2</sub>-uitstoot</b>	<b>BPM-opslag per g/km</b>
1 - 34 g/km	€ 26
35 - 60 g/km	€ 91
> 61 g/km	€ 217

<b>Fiscale bijtelling</b>	22%
<b>Motorrijtuigenbelasting</b>	Half tarief (1-50 g/km) / Vol tarief (> 51 g/km) (afh van voertuiggewicht en provincie van registratie)

